

TNT 35.2



Unidad de test

- Alta seguridad gracias al control continuo y cíclico cada 2 segundos
- Alta seguridad de funcionamiento gracias a la tecnología de micro controlador
- Salida de seguridad por relé para la supervisión sin errores
- Test sin interrupciones de máquina
- Se pueden conectar todos los sensores de seguridad con entrada de test
- Entrada optoacoplada para protección contra interferencias
- Salidas de aviso independientes por transistor PNP
- Rearme manual / automático seleccionable
- Tiempo de respuesta 130 ms

! La unidad de test TNT 35.2 está diseñada para equipos de seguridad sin contacto según EN 61496-1, y sólo en combinación con la certificación EC para sensores optoelectrónicos de categoría 2

! El tiempo mín. de respuesta del TNT 35.2 es de 130 ms.



Leuze electronic GmbH + Co. KG
 Liebigstraße 4
 D-82256 Fürstenfeldbruck
 Tel: +49 (0) 8141 5350-0
 Fax: +49 (0) 8141 5350-190
 info@leuze.de
 www.leuze.com

Dibujo acotado

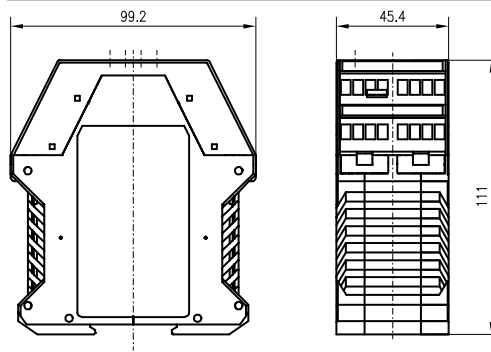

Conexión eléctrica

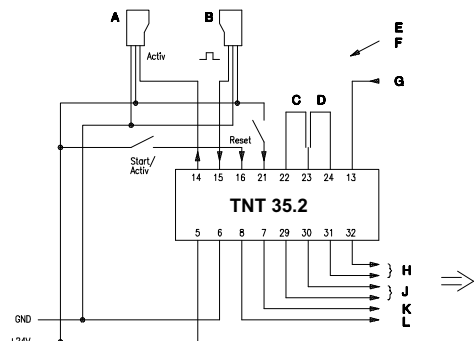

- A Emisor
- B Receptor
- C Funcionamiento rearme manual
- D Funcionamiento rearme automático
- E Selección del modo de operación a través de un puente entre: terminal 22 y 23 (con rearme manual) o terminal 23 u. 24 (con rearme automático)
- F Por defecto con puente entre el terminal 22 y 23 (con rearme manual)
- G EDM (Control de contactores externos, Rückführkreis)
- H Salida de seguridad 2
- I PARO DE SEGURIDAD
- J Salida de seguridad 1
- K Salida de aviso "Seguridad activada"
- L Salida de aviso "Error"

Datos técnicos

Datos eléctricos	
Alimentación UB	+ 24V DC ± 15%
Ondulación residual	≤ 15%
Corriente	ca. 200 mA
Tiempo de respuesta	≤ 130 ms
Retraso de inicio	ca. 2 s
Sensores	
Activación emisor	PNP (activ alto)
Entrada del receptor	Entrada optoacoplada, corriente de entrada ca. 10 mA
Entradas / Salidas	
Entrada de inicio „START“	Entrada optoacoplada (activ alto), corriente de entrada ca. 10 mA
Entrada Reset	Entrada optoacoplada (activ alto), corriente de entrada ca. 10 mA
Control de contactores (EDM)	Entrada optoacoplada (activ alto), corriente de entrada ca. 10 mA
Salida de aviso „Seguridad activada“	Salida por transistor PNP, 100 mA protección contra cortocircuito y polarización inversa
Salida de aviso „Error“	Salida por transistor PNP, 100mA protección contra cortocircuito y polarización inversa
Salida de seguridad	Contacto de cierre libre de potencia, carga máxima 4A
Protección por fusibles	Externo con máx. 4AMT
Categoría de sobretensión	2 para tensión de medición de 300VAC según VDE 0110 Parte 1
Datos mecánicos	
Carcasa	Polyamid PA6.6/gris
Conexión	Bornes roscados, sección transversal de 0,2 ... 2,5 mm
Montaje	Montaje por bayoneta en regleta de sombrerete según EN 50022
Peso	ca. 200 g
Dimensiones (An x Al x Pr)	45 mm x 100 mm x 115 mm
Datos ambientales	
Temp. Ambiental (Operación / almacen)	-20°C ... +60°C/-30°C ... +70°C
Índice de protección	IP 40 (sólo para uso en espacios electrónicos / armarios de conmutación con índice de protección mínimo IP 54)
Protección de contacto	Según VBG 4 y VDE 0106 parte 100

Indicaciones de pedido

Artículo	Código.
TNT 35.2	520 019